

### BEFORE YOU BEGIN

- Remove product from packaging and carefully inspect all parts. (See Parts List below.)
- Please read all instructions carefully before beginning.

### ANTES DE EMPEZAR

- Saque el producto del paquete y cuidadosamente inspeccione todas las partes. (Vea la lista de partes abajo.)
- Haga el favor de leer todas las instrucciones cuidadosamente antes de empezar.

### ⚠ WARNING

- Failure to obey installation instructions and warnings can result in injury or death.
- Use correct hardware for wall type. When using standards with hang track, standards must be secured to the wall. Do not overload.



### ⚠ ADVERTENCIA

- Puede causar herida y hasta la muerte si no se observan las instrucciones y advertencias para la instalación del producto.
- Use el herraje que corresponda según el tipo de pared. Cuando usando los rieles verticales con los rieles horizontales, los rieles verticales se deben fijar a la pared. No sobrecargue.

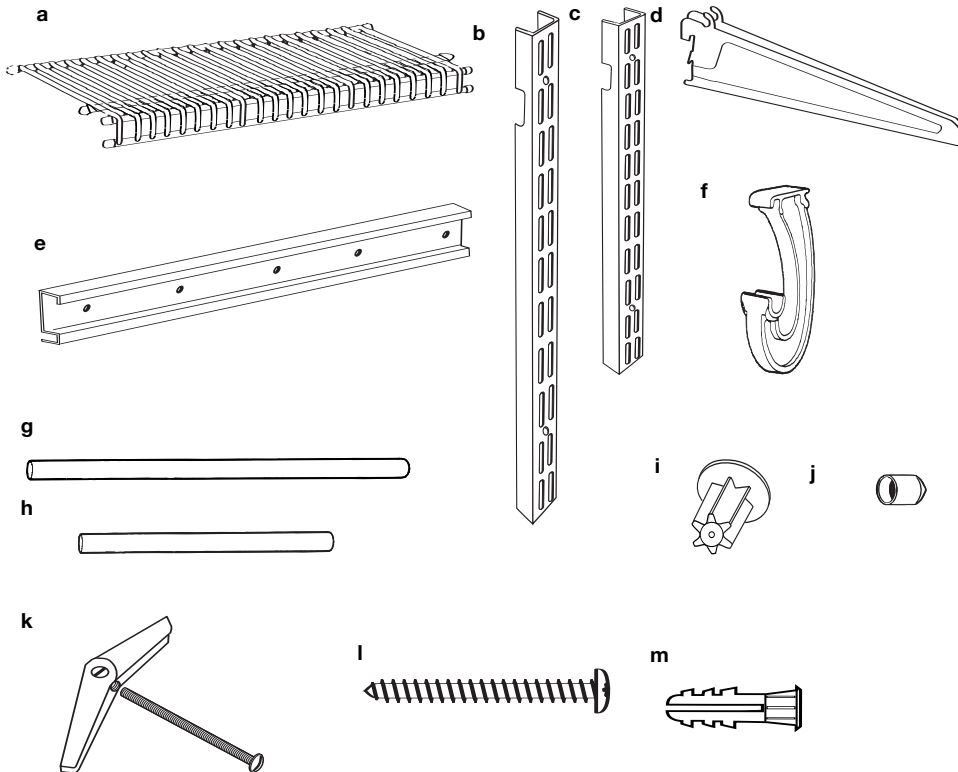

### PARTS LIST

- SuperSlide® 4' Shelves (3) 45640-00
- 48" Standards (3) 28044-00
- 30" Standard (1) 28011-00
- Shelf Brackets (9) 2853-00
- 30" Hang Tracks (2) 02-28300
- Closet Rod Support (7) 856-00
- 4' Closet Rod (1) 2057-00
- 2' Closet Rod (2) 01-687
- Closet Rod Caps (6) 01-684
- Shelf Caps (24) 603-00
- 3/16" Toggle Bolts (12) 270-00/274-00
- #12 x 2" Pan Head Screws (12) 688-00
- 1/4" Anchors (12) 650-00

### LISTA DE PARTES

- Repisas SuperSlide® de 1,22 m (3) 45640-00
- Rieles Verticales de 1,22 m (3) 28044-00
- Rieles Verticales de 76,2 cm (1) 28011-00
- Soportes de Repisa (9) 2853-00
- Rieles Horizontales de 76,2 cm (2) 02-28300
- Soporte para Barra Colgadora SuperSlide® (7) 856-00
- Barra Colgadora de 1,22 m (1) 2057-00
- Barra Colgadora de 61 cm (2) 01-687
- Tapones para Barra Colgadora (6) 01-684
- Tapones para Repisa (24) 603-00
- Pernos de Palanca de 4,7 mm (12) 270-00/274-00
- Tornillos de Cabeza Redonda #12 x 5 cm (12) 688-00
- Tarugos de 6 mm (12) 650-00

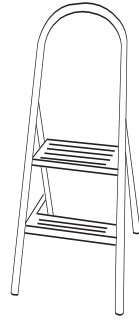
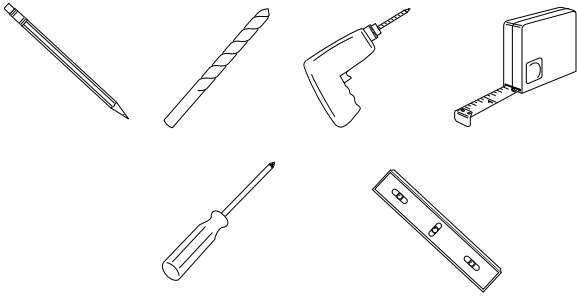

## TOOLS AND MATERIALS

## HERRAMIENTAS Y MATERIALES

### STEP 1/ETAPA 1

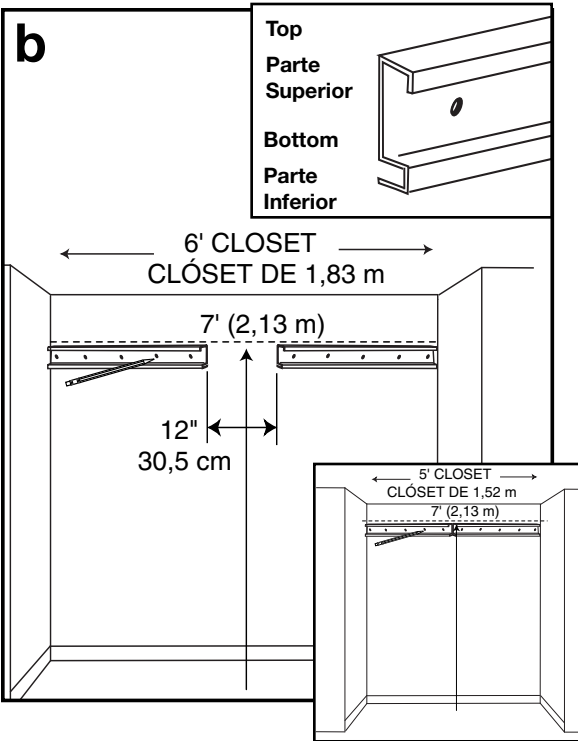
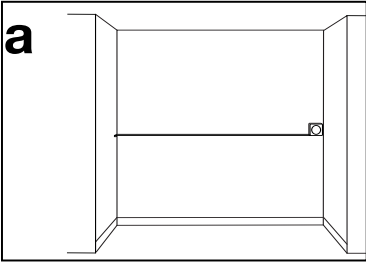

### Measure and Fit

This closet organizer will fit a closet wall area of between 5' and 6'. The hang tracks require a minimum wall space width of 5'. Even in cases where the closet may be larger than 6', the maximum allowable distance between hang tracks is 12" (which means a TOTAL wall space of 6').

**CAUTION:** To avoid personal injury, use care and a safe, sturdy stepping stool to position hang track.

- Measure closet width and determine installation type. Determine "top" and "bottom" of hang track as shown. **Place hang track on back wall so it is 7' (up from the floor) and against one side wall in closet (see diagram).** Use a level to be sure hang track is straight. Mark all hole locations on wall.
- For 5' closet, align second hang track against opposite wall so there is no space between hang tracks (see inset drawing of "b").  
For 6' closet, align second hang track against opposite wall so there is 12" of space between hang tracks (see drawing "b").

### Medidas y ajustes

Este organizador de clóset cabrá en un área de la pared del clóset de entre 1,52 m y 1,83 m. Los rieles horizontales requieren un espacio mínimo horizontal de 1,52 m. Incluso en casos donde el clóset pueda ser más grande que 1,83 m, la distancia máxima permitida entre los rieles horizontales es de 30,5 cm (que da como resultado un espacio TOTAL en la pared de 1,83 m).

**PRECAUCIÓN:** Para evitar lesiones personales, tenga cuidado y use un banquillo escalonado estable para colocar el riel horizontal.

- Mida el ancho del clóset y determine el tipo de instalación. Determine las partes "superior" e "inferior" del riel horizontal como se muestra. **Coloque el riel horizontal en la pared posterior para que quede a una altura de 2,13 m (desde el piso) y contra una pared lateral del clóset (vea el diagrama).** Use un nivel para asegurarse que el riel horizontal esté derecho. Marque todas las ubicaciones de los orificios en la pared.
- Para un clóset de 1,52 m, alinee el segundo riel horizontal contra la pared opuesta para que no quede ningún espacio entre los rieles horizontales (vea el recuadro de "b").  
Para un clóset de 1,83 m, alinee el segundo riel horizontal contra la pared opuesta para que quede un espacio de 30,5 cm entre los rieles horizontales (vea la ilustración "b").

## STEP 2/ETAPA 2

### DRYWALL

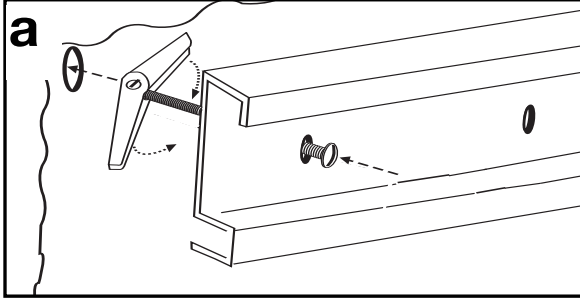

### STUDS

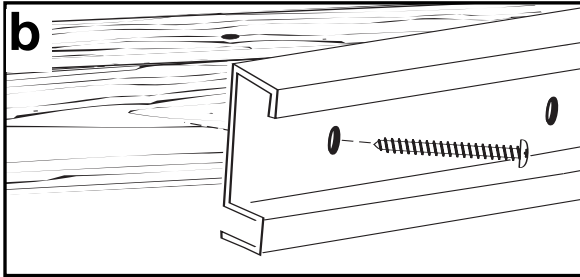

### CONCRETE

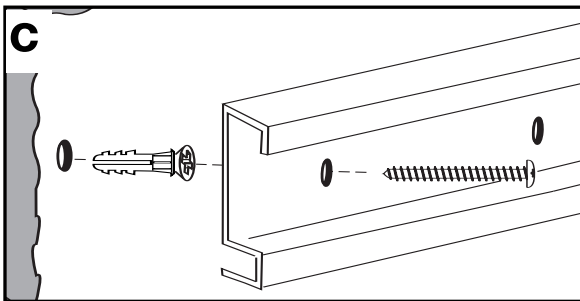

### MURO SECO

**IMPORTANT:** For optimum performance, align holes 1, 3, and 5 (counting from either end) with studs. If holes 1, 3, and 5 are secured into studs, no installation in holes 2 and 4 are necessary. However, if stud mounting is not used (or is used for less than 3 locations), we recommend using toggle bolts in **all** hole locations where studs are not used.

**IMPORTANTE:** Para un óptimo desempeño, alinee los orificios 1, 3, y 5 (contando desde cualquier extremo) con los montantes. Si los orificios 1, 3, y 5 quedan sujetos a los montantes, no necesita hacer la instalación en los orificios 2 y 4. Sin embargo, si no se ha hecho el montaje en montantes (o se ha hecho en menos de 3 ubicaciones), recomendamos el uso de pernos de palanca en **todas** las ubicaciones de los orificios donde no se utilizaron los montantes.

### MONTANTES

### CONCRETO

## Install Hang Track

Determine wall type and install hang track following the instructions as specified below:

### a. Drywall:

1. Drill 1/2" holes at marked locations on wall.
2. Remove toggle from bolt. Insert bolt through hole in hang track and re-install toggle onto end of bolt.
3. Place hang track against wall at hole locations. Squeeze toggle bolts and push through drilled hole. Tighten bolt to secure hang track to wall.

### b. Studs:

1. Align holes in hang track with studs along ceiling.
2. Attach hang track directly to studs in wall using #12 x 2" panhead screws (supplied).

### c. Concrete:

1. Drill 1/4" holes at marked locations on wall.
2. Insert five anchors into 1/4" holes.
3. Place hang track against wall aligning holes in track with anchors.
4. Secure hang track to wall with #12 x 2" panhead screws (supplied).

## Instalación del riel horizontal

Determine el tipo de pared e instale el riel horizontal conforme a las instrucciones a continuación:

### a. Muro seco:

1. Perfore orificios de 1,2 cm en las ubicaciones marcadas en la pared.
2. Quite la palanca del perno. Inserte el perno a través del orificio en el riel horizontal y vuelva a instalar la palanca en el extremo del perno.
3. Coloque el riel horizontal contra la pared en las ubicaciones de los orificios. Presione las palancas de los pernos y empújelos a través de los orificios perforados. Apriete el perno para fijar el riel horizontal a la pared.

### b. Montantes:

1. Alinee los orificios en el riel horizontal con los montantes al borde del techo.
2. Fije el riel horizontal directamente en los montantes en la pared usando tornillos de cabeza redonda #12 x 5 cm (incluidos).

### c. Concreto:

1. Perfore orificios de 6 mm en las ubicaciones marcadas en la pared.
2. Inserte cinco tarugos en los orificios de 6 mm.
3. Coloque el riel horizontal contra la pared alineando los orificios en el riel con los tarugos.
4. Fije el riel horizontal a la pared con tornillos de cabeza redonda #12 x 5 cm (incluidos).

## STEP 3/ETAPA 3

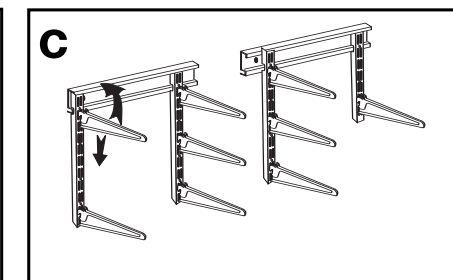
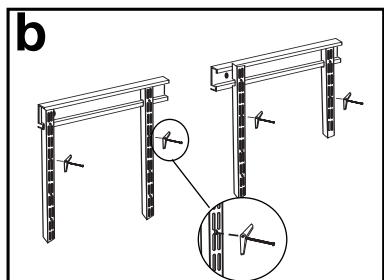
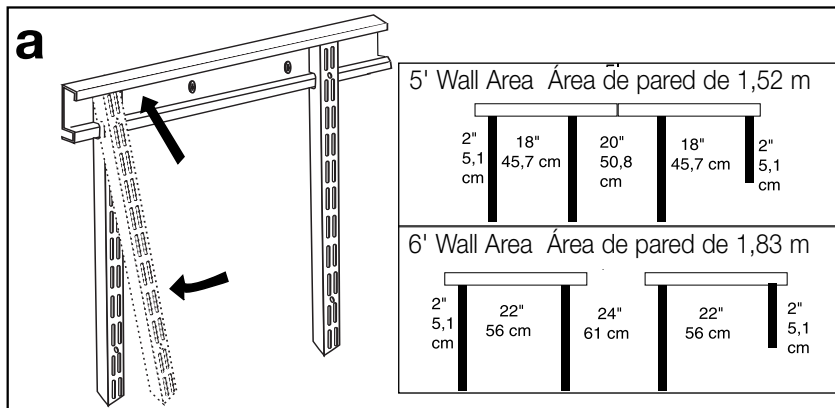

## Install Standards and Brackets

**NOTE:** For double hang shelves, we recommend locating brackets 42" and 84" from the floor; for single hang shelves, 68" from the floor.

1. Attach standards onto track as detailed in the diagrams (see specific spacing measurements for 5' wall area and 6' wall area). Be sure to attach shorter standard to far right position as shown.
2. Secure each standard to wall through second or third hole location. (See "STEP 2 - Install Hang Track" section above for specific wall type hardware use and instructions.)
3. Insert shelf brackets into standards at desired height for each shelf.

## Instalación de los rieles verticales y los soportes

**NOTA:** Para repisas colgadoras dobles, recomendamos colocar los soportes a 1,07 m y 2,13 m desde el piso; para repisas colgadoras sencillas, a 1,73 m del piso.

1. Fije los rieles verticales en el riel horizontal según se detalla en los diagramas (vea las medidas específicas para un área de pared de 1,52 m y de 1,83 m). Asegúrese de conectar el riel vertical más corto en la posición del extremo derecho, como se muestra.
2. Sujete cada riel vertical a la pared a través de la segunda o tercera ubicación de orificio. (Vea la sección "ETAPA 2 - Instalación del Riel Horizontal" arriba para el uso y las instrucciones de los herrajes de instalación según el tipo específico de la pared.)
3. Inserte los soportes de repisa en los rieles verticales a la altura deseada para cada repisa.

## STEP 4/ ETAPA 4

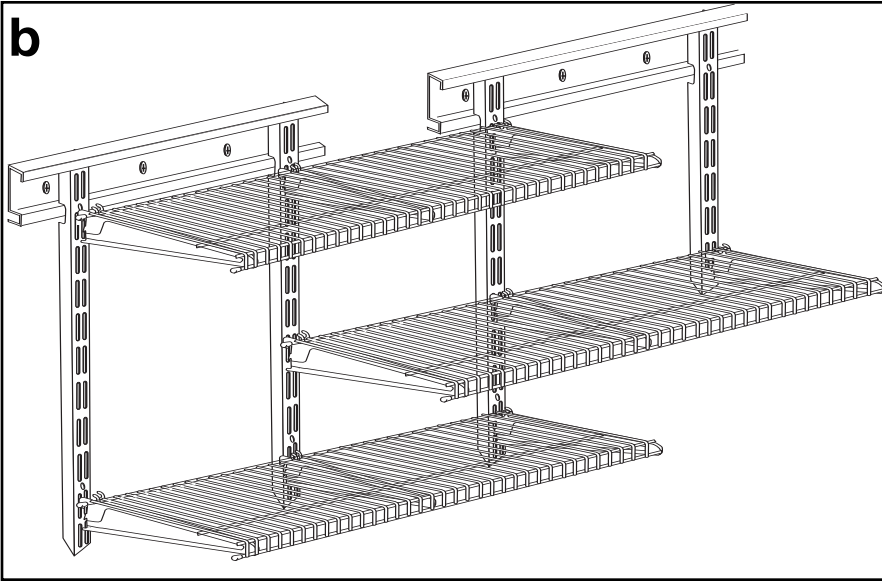
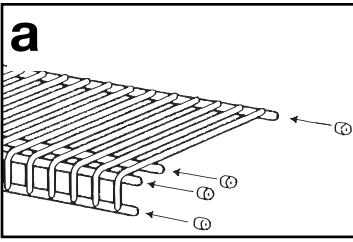

### Install Shelves

**NOTE:** For 5' closet application, there is an additional 6" overhang with shelves. If desired, cut shelves with a hacksaw or boltcutter in one inch increments. We recommend cutting shelf from end that will be closest to side wall.

- Place shelf caps onto exposed shelf wires.
- Rest shelf on each shelf bracket at desired location. Pull shelf forward and allow front to "drop" over nose of shelf brackets (nose of each shelf bracket will fit between wires). Push shelf backwards so back wire fits into shelf bracket slots. Firmly pull shelf forward at each bracket location to lock shelf into place.

### Instalación de las repisas

**NOTA:** Para la instalación en un clóset de 1,52 m, las repisas se traslaparán 15,2 cm adicionales. Si lo desea, corte las repisas con una sierra cortametales o un cortapernos en incrementos de 2,5 cm. Recomendamos que corte el extremo de la repisa que quedará más cerca de la pared lateral.

- Coloque los tapones de la repisa sobre los alambres expuestos de la misma.
- Coloque la repisa sobre cada soporte de repisa en la ubicación deseada. Jale la repisa hacia delante y permita que la parte delantera "cuelgue" sobre la punta de los soportes de repisa (la punta de cada soporte de repisa encajará entre los alambres). Empuje la repisa hacia atrás de manera que el alambre posterior encaje en las ranuras del soporte de repisa. Jale firmemente la repisa hacia delante en cada ubicación de los soportes para fijar la repisa en su lugar.

## STEP 5/ETAPA 5

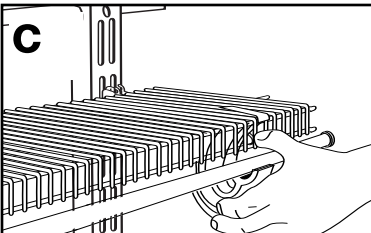
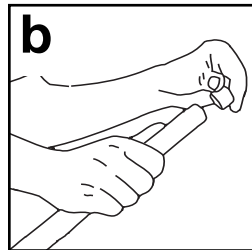
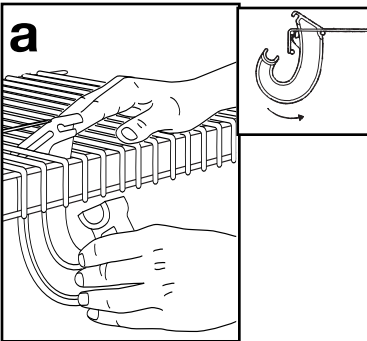

### Install SuperSlide®

- Push top of closet rod support up from under shelf and between wires as shown. Tilt closet rod support back and snap onto horizontal wire. Pull closet rod support down until it snaps onto horizontal wire. **Never place closet rod supports more than 3' apart.**
- Place closet rod caps onto ends of each closet rod.
- Place closet rod into closet rod supports as shown. Press down to snap into place.

### Instalación de la repisa SuperSlide®

- Empuje hacia arriba la parte superior del soporte de la barra del clóset desde debajo de la repisa y entre los alambres como se muestra. Incline el soporte de la barra del clóset a hacia atrás y encájelo sobre el alambre horizontal. Jale el soporte de la barra del clóset hacia abajo hasta que encaje sobre el alambre horizontal. Nunca coloque los soportes de la barra del clóset con una separación de más de 91 cm.
- Coloque los tapones de la barra del clóset sobre los extremos de cada barra del clóset.
- Coloque la barra del clóset dentro de los soportes de la barra del clóset como se muestra. Presione hacia abajo para encajarla en su lugar.



If a ClosetMaid® product does not give user complete satisfaction when installed in accordance with manufacturer's instructions, it will be exchanged free of charge. Only the unsatisfactory part in a multi-piece product will be exchanged.



Si cualquier producto de ClosetMaid® no satisfice al usuario completamente cuando se ha instalado según las instrucciones del fabricante, se le cambiará, libre de costo. Sólo la parte no satisfactoria en un producto que cuenta con piezas múltiples se puede cambiar.



1-800-874-0008  
www.closetmaid.com